

**Besichtigung\***

\*Auf ein sicheres Fundament bauen unter Tel. (07141) 29 99 288

**Bleyle** Lofts

Da ist alles zu machen.



**henger**\_architekten

+ werkstatt für gestaltung



**pbp-eger planungsgesellschaft br**



**IMPULSE**

Immobilien & Vermögens-  
verwaltungsgesellschaft mbH

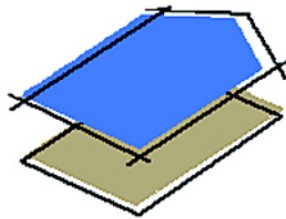

**WERTGRUND HALLE**  
*Grundstücks GmbH*



**KUBUS**

Generalplaner GmbH  
Architekten · Ingenieure

# Bleyle Lofts

Da ist alles zu machen.

WOLFF & MÜLLER GmbH & Co. KG (Stuttgart).

Einer der größten Bauträger im Lande.  
Der Name Bleyle-Lofts weist auf die historische Nutzung als Fabrikationsfläche hin. Spuren dieser Nutzung sind die aufwendig sanierten, denkmalgeschützten Gebäude entlang der Hoferstraße, die heute als Büro- und Geschäftshäuser im Stil von Lofts genutzt werden.

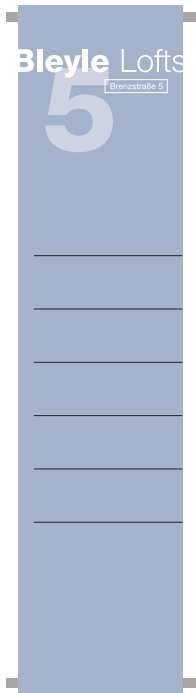
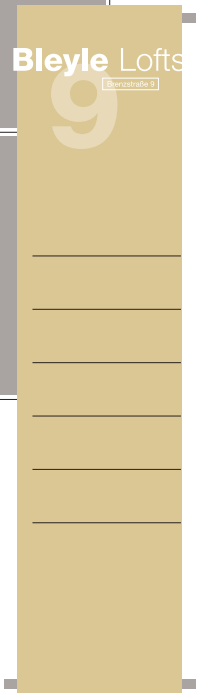
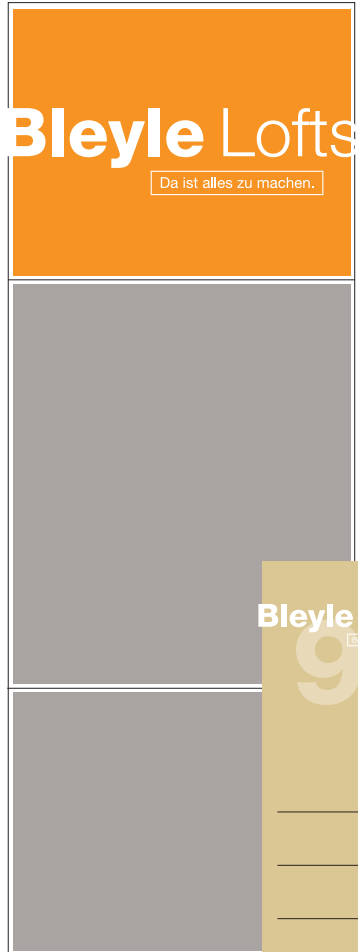

Re-Design bestehende Wortmarke, Präsentation erste Ansätze Leit- und Orientierungssystem.

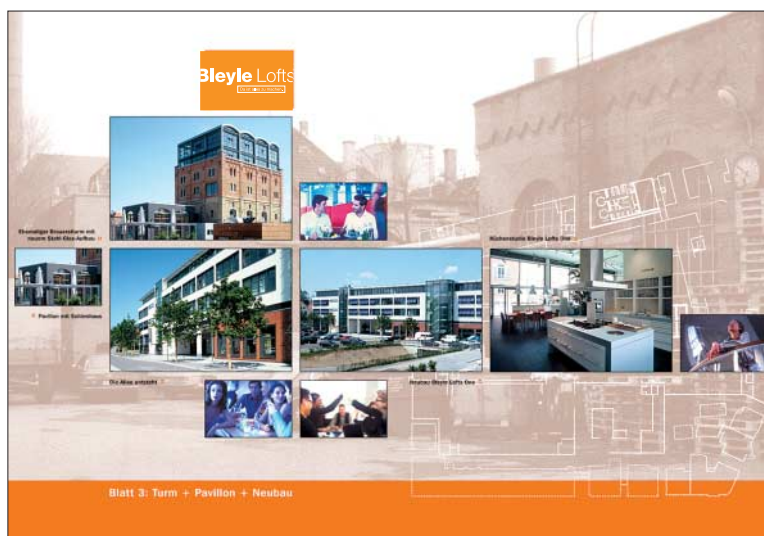
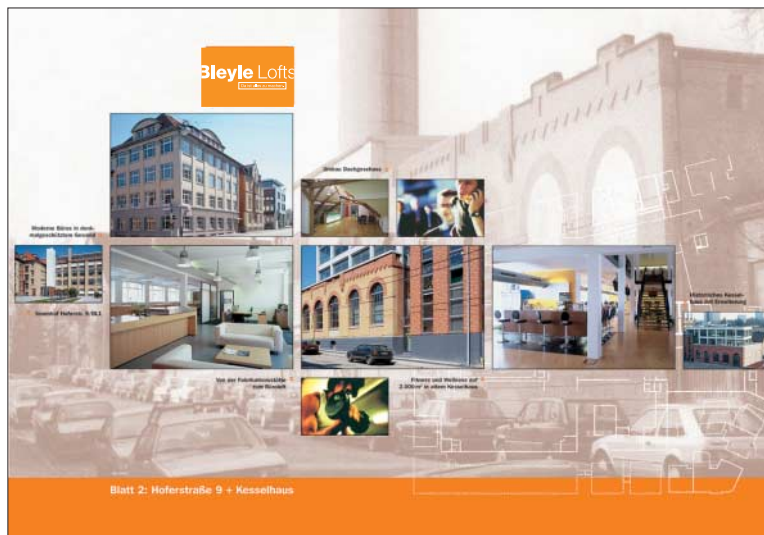

Plakate für Wettbewerb



Erste Ansätze  
(Scribbles)  
für eine Presse-/  
Infobroschüre.



  
**Hier steht vorerst ein Blindtext der**

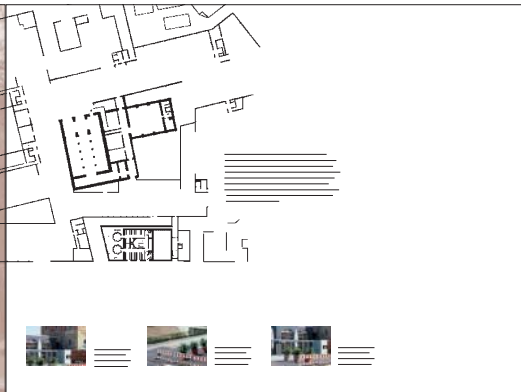
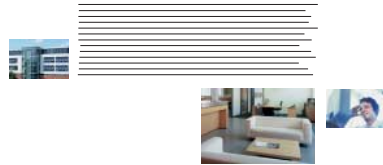



Großflächen-Aktion Gewerberaumvermietung 1



Postkarten-Aktion Gewerberaumvermietung 1



Idee/Konzept für eine auffällige Gewerberaumvermietungskampagne ...mit Mailings, Postkarten und Großflächen (auf dem Bleyle-Gelände selbst).



Mailing-Aktion Gewerberaumvermietung 2 (Format im Original „1 Quadratmeter“)

Postkarten-Aktion Gewerberaumvermietung 2

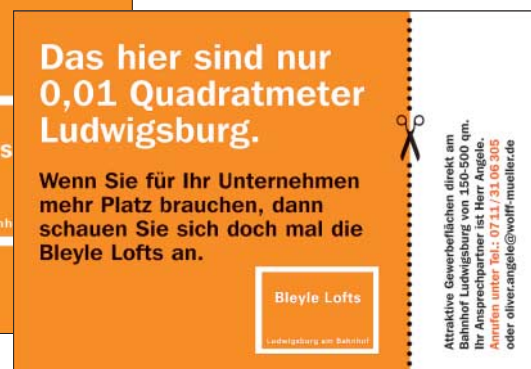



**henger**\_architekten

+ werkstatt für gestaltung

henger\_architekten (Ludwigsburg).

Architektur als Erlebnis. Als klare Botschaft mit Persönlichkeit, funktionierend, selbsterklärend, Emotionen hervorrufend, am Benutzer orientiert, auf das Wesentliche konzentriert, mit hoher technischer Qualität – sichtbares und erlebbares Ereignis...

**henger\_architekten**  
+ werkstatt für gestaltung

henger\_architekten, Hohenzollernstr. 13/1, 71638 Ludwigsburg

**henger\_architekten**  
+ werkstatt für gestaltung

---

Walter Henger  
Hohenzollernstr. 13/1  
71638 Ludwigsburg

Telefon: (0 71 41) 80 53 40  
Telefax: (0 71 41) 80 53 41

info@henger-architekten.de  
www.henger-architekten.de

Konto: B45 1716  
KSK Ludwigsburg  
BLZ 804 900 50

Briefhüllen

**henger\_architekten**  
+ werkstatt für gestaltung

**Walter Henger**, Freier Architekt

Hohenzollernstr. 13/1<sup>1</sup> Tel.: 0 71 41 / 80 53 40 info@henger-architekten.de  
71638 Ludwigsburg Fax: 0 71 41 / 80 53 41 www.henger-architekten.de

Visitenkarten

Briefbogen



CD-Entwicklung,  
Geschäftsausstattung,  
Imagebroschüre und  
Portfolios versch. Projekte



### Architektur – ein Erlebnis

Raum ist in der kleinsten Hütte

Als klare Botschaft – mit Persönlichkeit, funktionierend, selbsterklärend, Emotionen hervorruhend, am Benutzer orientiert, auf das Wesentliche konzentriert, mit hoher technischer Qualität – sichtbares und erlebbares Ereignis...

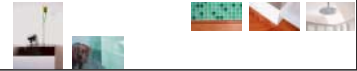

### Arbeit macht das Leben süß

Faulheit stärkt die Glieder

Hier steht vorerst ein Blindtext, der später durch den richtigen Manuskripttext ersetzt wird. Hier steht vorerst ein Blindtext, der später durch den richtigen Manuskripttext ersetzt wird. Hier steht vorerst ein Blindtext...





CREDOS - corporate real estate  
development solutions (Stuttgart).

Unternehmensziel ist, mittels standardisierter  
und integrierter Methoden und Verfahren in der  
Projektentwicklung von Gewerbeimmobilien eine  
planbare Qualität zu erzielen und nachhaltig die  
Steuerungsfähigkeit des Entwicklungsprozesses  
zu gewährleisten.



Entwicklung Corporate-Design,  
Gestaltungskonzeption der  
Imagebroschüre (Farbigkeit,  
Raster, Fotoanmutung 1. Step)

...Broschüren, Power-Point-Präsentationen  
und Exposés.





ARCHI NOVA  
PLANEN UND BAUEN GMBH

Archi Nova (Bietigheim-Bissingen).

War ein bundesweit bekannter, ökologisch orientierter Projektentwickler und Bauträger.



ARCHI NOVA  
PLANEN UND BAUEN GMBH

#### ARCHI NOVA

wurde 1984 von Archi-  
ten und Handwerkern als  
Leitungs- und Projektbüro gegründet.  
Seitdem steht das Ziel,  
Kunden mit anspruchsvollen  
Anforderungen zu verbinden  
sich zu  
ent-  
wickeln und  
neue  
Lösungen entwickeln.



#### PLANEN UND BAUEN

Planung für Siedlungen, Wohn-  
strassen und weiterräumliche Auf-  
stellungen. Unserem Ansatz sind unsere  
Grundstücke die Integration  
von Arbeiten, Dienstleistung und  
bis hin zu grundlegenden  
des Zusammenlebens.

Verknüpfung mit unkonven-  
tionellen  
Ansätzen und schlüssigen  
Lösungen entwickeln wir zukunfts-  
fähige Projekte. So ermöglichen  
wir städtebauliche Konzepte



Computerunterstützte  
Planung und Projektentwicklung

Allein durch  
den Einsatz  
von  
Bau-  
stoffen  
in  
Bauwerken  
kann  
die  
Energie-  
effizienz  
von  
Gebäuden  
erhöht  
werden.

mit ökologischer Erschließung ein hervorragendes  
Kosten-Nutzen-Verhältnis. Dabei werden  
Ressourcenverbrauch und Emissionen auf bis  
zu 10% der üblichen Werte gesenkt.





**Archi Nova – Planen und Bauen mit ökologischem Profil.**

ARCHI NOVA wurde 1984 von Architekten, Künstlern und Handwerkern als Planungs- und Bauwerkstatt gegründet. Im Vordergrund stand dabei das Ziel, ökologische Bauweisen mit anspruchsvoller Gestaltung zu verbinden.

...zwischen hat sich ARCHI NOVA zu einer Unternehmensgruppe mit Bürostandorten in mehreren Bundesländern entwickelt.

Projektentwicklung für Siedlungen, Wohn-, Gewerbezentren und weitläufige Aufgaben mit ganzheitlichem Ansatz sind unsere Stärke. Im Vordergrund steht die Integration von Wohnen und Arbeiten, Dienstleistung und Erholung bis hin zu grundlegenden Aspekten des Zusammenlebens.

Als Ideenschmied mit unkonventionellen Ansätzen und schlüssigen Konzepten entwickeln wir zukunfts-fähige Projekte. So ermöglichen intelligente städtebauliche Konzepte mit ökologischer Erschließung ein hervorragendes Kosten-Nutzen-Verhältnis. Dabei werden Ressourcenverbrauch, Abfälle und Emissionen auf bis zu 10% der üblichen Werte gesenkt.

Grundsätzlich ist die Arbeit der ARCHI NOVA Mitarbeiter von Teamgeist und Rücksichtnahme auf soziale und ökologische Zusammenhänge geprägt. Langjährige Kontakte ermöglichen es uns, in unsere Arbeit auch externe Partner und Fachleute einzubeziehen, die führend auf ihrem Gebiet sind.

Deshalb können unsere Kunden sicher sein, in ARCHI NOVA einen ebenso fairen wie engagierten und erfahrenen Partner zu haben, wenn es darum geht, auch für außergewöhnliche Problemstellungen optimale Lösungen zu entwickeln und sie dynamisch und kostengünstig umzusetzen.





**Das Bittelsche Grundstück in Heidenheim: Ein Gesamtkonzept mit Perspektive.**

Das Bittelsche Grundstück bietet hervorragende Möglichkeiten, ein wirkliches Highlight in der Innenstadt von Heidenheim zu werden. Ein Highlight in Form eines durchdachten und vielseitigen Gesamtkonzeptes.

Folgender kurz umrissener Ausblick soll eine Vorstellung über die Stärkung und die Anziehungskraft des Standortes geben: Das neben dem Grundstück liegende Kaufhaus soll neu errichtet und um interessante Nutzungen ergänzt werden. Ein Vollholzmöbelhaus, Handwerkerwerkstatt, Mitnahmemarkt für Farben und Bodenbeläge und angeschlossene Ingenieurbüros decken den ökologisch orientierten Bau- und Wohnbedarf ab.

Dieser ökologische Gedanke wird durch weitere Einkaufsmöglichkeiten ganzheitlich ergänzt. So sorgen ein Geschäft mit umweltorientierter Mode sowie ein Bauernmarkt mit angeschlossener Drogerieabteilung für weitere Möglichkeiten, einen nicht alltäglichen Einkaufsummer zu erleben. Dabei lädt eine Restaurantlandschaft in den Innenhöfen zu Vollwertkost und zu selbstgebräuten Bieren ein.

Dieses erlebnisorientierte Einkaufskonzept wird abgerundet durch ein beispielhaftes Büro- und Wohnkonzept. Hierbei sollen neben einer Praxis für Naturheilverfahren und weiterer alternativer Therapieformen vor allem dem Thema Wohnraum im besten Sinne viel Freiraum gegeben werden. So werden in den oberen Geschossen interessante Wohnungen als Loft zum Selbstausbau, als betreute Wohnungen und selbstverständlich auch Familienwohnungen angeboten.

Gemeinschaftseinrichtungen vom gemeinschaftlichen Gästezimmer bis zur Kinderbetreuung machen das Bittelsche Grundstück auch zu einem Platz für moderne und soziale Wohnkultur. Mitten in der Innenstadt.



Exposés für verschiedene Projekte



BILDSTEIN, Ludwigshurg



**„ICH FIND'S COOL,  
DAB ICH DIREKT IM  
PARK WOHNE.“**

Darauf können Sie sich einrichten. Zwei Häuser  
mit je 8 Wohnungen von 44 - 102 qm  
in exklusiver Lage direkt am Stadtseepark.

Da freut sich nicht nur Max.

Unsere ökologische Wohnanlage in  
WEINSBERG liegt direkt am Stadt-  
seepark - der grünen Lunge We-  
mit Spiel- und Erholungsmöglig  
die so einzigartig sind wie  
Wohnungen.

Das wollen Sie gerne mal seh  
Hr. Holzwarth an: Tel: 07143/

**ARCHI NOVA PL**  
Werkstrasse 1, Im alten Gaswe  
fon (07143)2077, fax



Entwicklung, Konzeption für  
Verkaufsunterlagen und Exposés,  
Anzeigenkampagne mit begleit-  
enden Veranstaltungen.



**„DAS GEFÄLLT MIR AN  
MEINEM VATER -  
UMWELTSCHUTZ IST FÜR  
IHN KEIN LEERES WORT.“**

Zwei exklusive Häuser mit je 8 Wohnungen  
von 44 - 102 qm Wohnfläche.

In unserer ökologischen Wohnanlage  
am Stadtseepark in Weinsberg  
nehmen wir Umweltschutz sehr ernst.  
Zum Beispiel durch Niedrigenergie-  
dämmung, Regenwassernutzung, sorg-  
fältig ausgesuchte Baustoffe, und...  
und... und...



Baubeginn Sommer '97

Das wollen Sie gerne genauer wissen? Dann rufen  
Sie Herrn Holzwarth an. Tel: 07143/2077.

**ARCHI NOVA** PLANEN UND BAUEN GMBH  
Werkstrasse 1, Im alten Gaswerk, 74357 Bönnigheim  
fon (07143)2077, fax (07143)23449



**„IN MEINER WOHNUNG  
WILL ICH MICH NICHT NUR  
SICHER FÜHLEN, WENN  
MEIN FREUND DA IST.“**

Zwei exklusive Häuser mit je 8 Wohnungen  
von 44 - 102 qm Wohnfläche.

Zu Ihrer Sicherheit

ist unsere ökologische Wohnanlage in  
WEINSBERG mit abschließbaren Rolläden,  
Sicherheits-Schließanlage und Video-  
sprechanlage ausgestattet. So, wie es die  
Fölizei empfiehlt. Und noch etwas haben  
Sie ganz sicher: Einen schönen Blick auf  
den direkt angrenzenden Stadtseepark.



Baubeginn Sommer '97

Das wollen Sie gerne mal sehen? Dann rufen Sie  
Herrn Holzwarth an. Tel: 07143/2077.

**ARCHI NOVA** PLANEN UND BAUEN GMBH  
Werkstrasse 1, Im alten Gaswerk, 74357 Bönnigheim  
fon (07143)2077, fax (07143)23449

Weitere Beispiele aus den Bereichen Architektur,  
Immobilien und Bauträger.

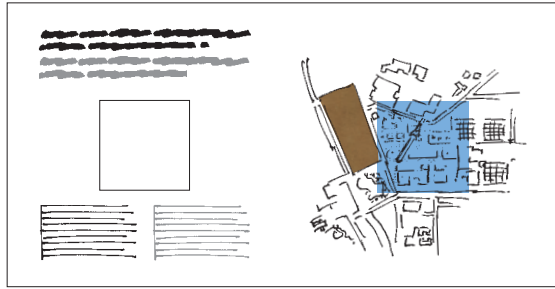

Erste Scribble-Ansätze einer sehr hochwertigen Broschüre (illustriert, 2-sprachig, mit Prägung/Stanzung) für den Verkauf eines Bauplatzes auf dem Leipziger Messegelände.

Zielgruppe: nationale und internationale Konzerne.

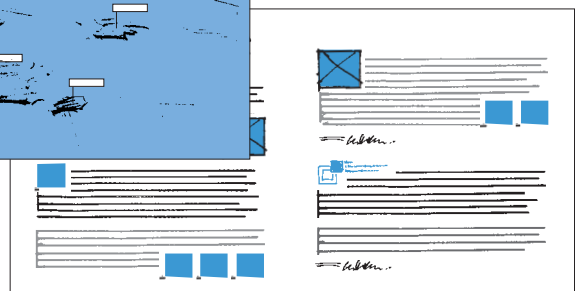
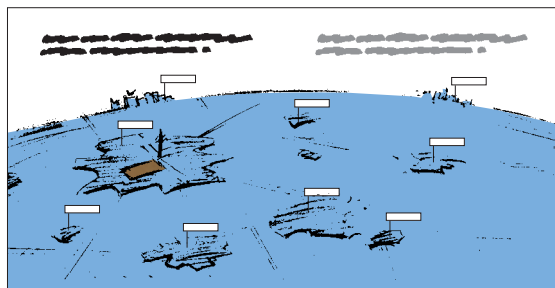
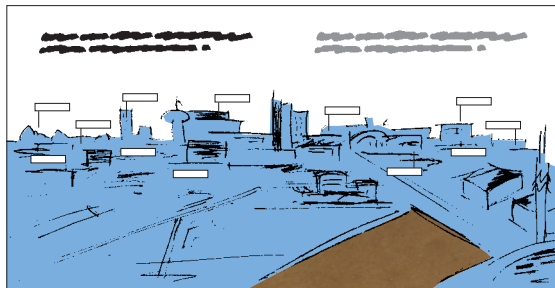
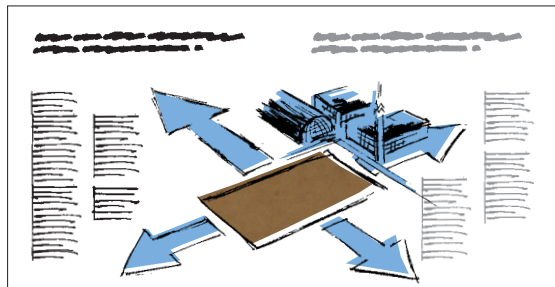
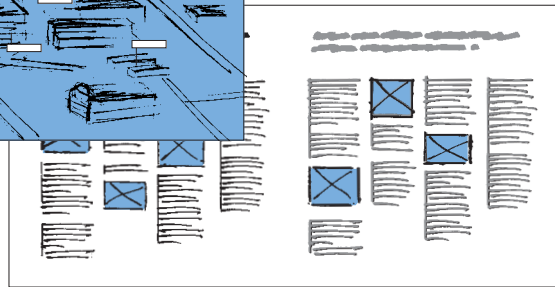
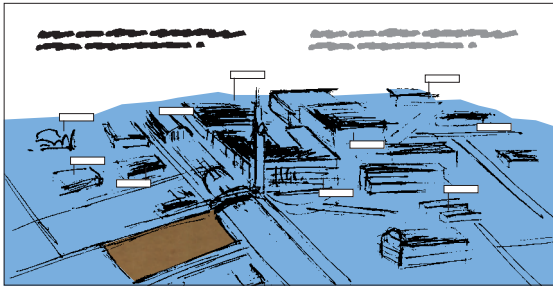



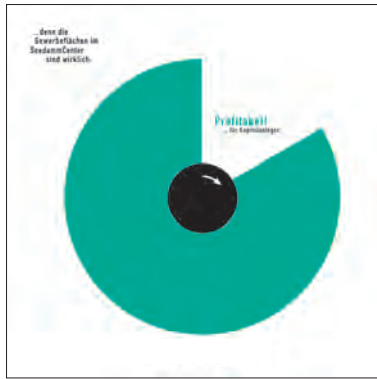

Mit integrierter Drehscheibe

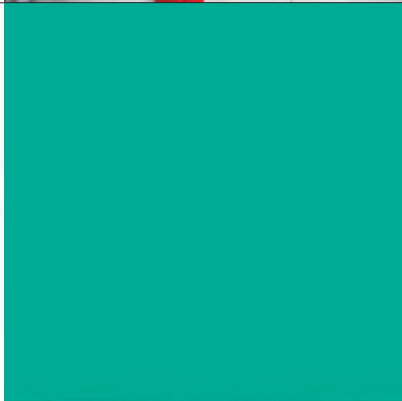
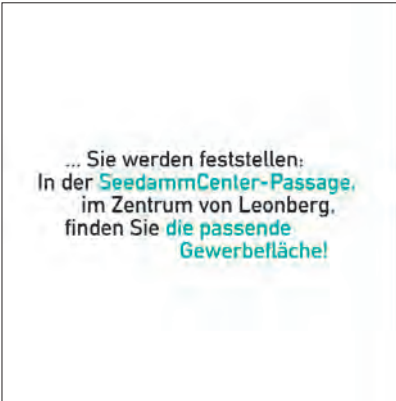

Entwicklung, Konzeption von  
„etwas anderen Verkaufs-  
unterlagen“ für den Gewerbe-  
immobilienbereich.



**Es gibt Immobilienanbieter, da sollte es bei Ihnen klingeln, bevor Sie läuten.**

Es gibt wohl kaum einen undurchsichtigeren Markt als den Immobilienmarkt. Für die Herren Immobilienhändler und andere unangenehme Gesellen sind da Laien natürlich ein gefundenes Fressen.

Als erfahrene und grundsollide (Familien-)Unternehmen zeigen wir in diesem Markt klar unsere Prinzipien. Zu Ihrer Sicherheit. Denn bei uns finden Sie Berater statt Überredungskünstler, klare Rechner statt Finanzjongleure und Spezialisten statt Klugschwätzer. Das können Sie selbst am besten beurteilen, wenn Sie ganz unverbindlich eine unabhängige und objektive Beratung von uns bekommen. Oder sich anschauen, was wir in über 10 Jahren geleistet haben. Oder sich vergewissern, indem Sie einige unserer aktuellen Angebote genauer unter die Lupe nehmen. Da werden Sie ganz schnell merken, daß hinter unserem Briefkasten auch etwas steckt: Kompetenz, Seriosität und ein guter Name. Hat es geklingelt?



**Wir sorgen dafür, daß Ihre Vorstellungen von guten Renditen nicht zusammenbrechen.**

Wenn es um Renditen aus einer Immobilie geht, kann man Ihnen ganz leicht die schönsten Luftschlöcher bauen. Wir bauen da auf etwas ganz anderes. Nämlich auf bewährten Regeln, die Ihre Vorstellungen nicht zusammenbrechen lassen. Eine Immobilie ist so gut, wie ihre Substanz. Und eine Rendite ist so gut, wie eine realistische Beratung. Punkt. Da lassen wir uns gerne beim Wort nehmen und beweisen Ihnen unsere Grundsätze anhand unserer Objekte. Denn da sehen Sie, daß Substanz und Werthaltigkeit bei uns alles andere als leere Worte sind. Schauen Sie auf attraktive Grundrisse, moderne Niedrigenergiebauweise, Isolierverglasung, Niedertemperaturheizung und nicht zuletzt auf 5 Jahre Gewährleistung. Das bieten wir, weil wir für Sie eine schöne Rendite und für uns zufriedene Kunden haben möchten. Auch in weiter Zukunft.



**Woanders können Sie lange suchen, was Sie bei uns gut finden: Beratung.**

Bevor wir für unsere Kunden die richtige Immobilie suchen, suchen wir etwas ganz anderes: Ein offenes und zielgerichtetes Gespräch. Denn die richtige Immobilie findet man nicht einfach im immobilienzeitschriftlichen oder in einem reißerischen Angebot, sondern in einer Beratung. Eine Beratung, die sich an Ihren Möglichkeiten und Wünschen orientiert, statt am schnellen Umsatz des Immobilienanbieters. Mit vielseitigen Angeboten privater und geschäftlicher Immobilien, von der 1-Zimmer-Eigentumswohnung bis zur Fabrikhalle, können wir aus unserer täglichen Erfahrung und unserem Knowhow in der aktuellen Marktsituation immer individuell reagieren. Zu Ihrer vollen Zufriedenheit und zu Ihrer absoluten Sicherheit. Nehmen Sie uns beim Wort. Unsere langjährigen Berater freuen sich auf einen ersten Anruf und zufriedene Kunden.



**In einem ganz bestimmten Punkt unterscheiden wir uns deutlich von anderen.**

Von manchen Immobilienanbietern bekommen Sie schöne Worte, Hochglanzbrochüren und ein geschäftliches Lächeln. Von uns bekommen Sie etwas Wichtiges: Erfahrung. In diesem Punkt unterscheiden wir uns ganz entscheidend und für Sie ganz beruhigend. Denn mit über 10 Jahren Erfahrung in den unterschiedlichsten Bereichen wissen wir von was wir reden. Da hören Sie Argumente statt Schlagworte, da sehen Sie Qualität statt schöne Bilder, da fühlen Sie Vertrauen statt Zweifel. Und darauf kommt es schließlich an, wenn Sie sich für eine Immobilie unterscheiden. Weil eine Immobilie viel mehr ist als 4 Wände. Sie ist ein Stück Individualität, ein Stück Selbstverwirklichung, ein Stück Lebensqualität. Ganz gleich ob es um eine private Immobilie oder ein geschäftliches Objekt geht. Sind das nicht Punkte, die für ein Gespräch mit uns sprechen?





Ulmenstraße 19 in Chemnitz

präsentiert ein denkmalgeschütztes Mehrfamilien-Wohnhaus

Sie in Sachsen investieren...

• A. B. Seifert, Oberbürgermeister der Stadt Chemnitz  
 Willkommen in Chemnitz, dem Innovationszentrum Sachsen!  
 Chemnitz hat mehr als 250.000 Einwohner. Die Stadt ist das Zentrum einer der am dichtesten besiedelten Regionen Europas. Rund 2 Millionen Menschen leben im Regierungsbezirk Chemnitz.  
 Hinter dieser Stadt liegen 850 Jahre Geschichte an Aufbau und Fortschritt. Hier gibt es einen Raum für die moderne Industrialität. Wissen gegen den Wirtschaftswandel stehen.

• A. B. Umstötter, stellvertretender Gewerkepräsident des Sächsischen Gewerkschaftsbundes  
 Chemnitz ist Sächsisches Innovationszentrum der Zukunft. Die Stadt Chemnitz ist ein vernetztes Ökosystem von 1944 bis 2014. Die Stadt Chemnitz ist ein vernetztes Ökosystem von 1944 bis 2014. Die Stadt Chemnitz ist ein vernetztes Ökosystem von 1944 bis 2014.

Ulmenstraße 19 in Chemnitz Grundriß 1. Obergeschob

WE 4	WE 5	WE 6	WE 7
Balkon 22,40 m <sup>2</sup>	Balkon 27,51 m <sup>2</sup>	Balkon 21,26 m <sup>2</sup>	Balkon 19,25 m <sup>2</sup>
Schlafz. 8,40 m <sup>2</sup>	Schlafz. 20,24 m <sup>2</sup>	Schlafz. 18,62 m <sup>2</sup>	Schlafz. 17,78 m <sup>2</sup>
Küche 6,25 m <sup>2</sup>	Küche/Essen 12,92 m <sup>2</sup>	Küche/Essen 10,09 m <sup>2</sup>	Küche/Essen 10,77 m <sup>2</sup>
Diene 4,42 m <sup>2</sup>	Diene 9,85 m <sup>2</sup>	Diene 17,62 m <sup>2</sup>	Diene 10,02 m <sup>2</sup>
Abstellfläche 0,22 m <sup>2</sup>	Abstellfläche 1,47 m <sup>2</sup>	Abstellfläche 1,42 m <sup>2</sup>	Abstellfläche 2,36 m <sup>2</sup>
Baufl. 3,47 m <sup>2</sup>	Baufl. 3,46 m <sup>2</sup>	Baufl. 2,76 m <sup>2</sup>	Baufl. 1,53 m <sup>2</sup>
	Balk. 2,88 m <sup>2</sup>	Balk. 1,87 m <sup>2</sup>	Balk. 1,87 m <sup>2</sup>
	Kleinstanz 12,34 m <sup>2</sup>	Speis. 10,51 m <sup>2</sup>	
<b>Gesamt 46,22 m<sup>2</sup></b>	<b>Gesamt 75,65 m<sup>2</sup></b>	<b>Gesamt 65,52 m<sup>2</sup></b>	<b>Gesamt 63,49 m<sup>2</sup></b>

Exposés für verschiedene Kunden

Ferienhaus Cònsuelo  
 Exposé mit Kurzbeschreibung

Andalusien zum Staunen, Toben, Feiern, Entspannen.

Landesarchitektur, urwüchsige  
 e. Und Sie mitendrin.

Im Jahre 1711 von einem andalusischen Bildhauer. Es wird auch auf den Spanisch „Juro“ heißt. Künstler und Dichter haben hier. Es hand die Natur wieder. Dichter, die sich im freien Punkt einer Kiste steht, manchmal so sehr ist und bringt die schwebende. Diese Natur ist Sonnen- und die Wärme, weger Schnee und tropische. Zwischen- der Natur von Costa und die warmen. Hier ist ein Natur und die eine Ecke des Qualitäten die präsentiert sich von den.

Das Andalusien – ein herrliches und sehr geselliges, lebendes und einsehbarer Kultur – die die fabelhafte Natur, zurückkehren. Die Mauren brachten das Natur. Die Natur ist ein Natur und die eine Ecke des Qualitäten die präsentiert sich von den.

Andalusien liebt sportliche Menschen. Sie können fliegen, biken, motorsport und surfen auf...

Das ist ein einzigartiges Erlebnis und Abenteuer, die in alle Winkelrichtungen umgeben sind, so Andalusien ein herrlicher Platz für viele Aktivitäten und auch in der Zeit nach für internationale sportliche Events (Ausgangspunkt der World Air Games 2011) anbietet, denn hier ist Thermiklagen sogar im Winter möglich.

Trainingsmöglichkeiten für Mountainbike, Rennrad und sogar Motocross wurden erst in letzter Zeit entdeckt. Es gibt aber bereits einige „offizielle“ Trails, wie die „Montealegre“ „Via verde“ in der Sierra (20 km), den „Rio del Con Algodor“ (miter Schwimmgelände), sowie den „Chorreador“ im Naturspark der Sierra de Guadalupe.

Ihr Haus in Andalusien. Machen Sie sich ein Bild davon. Wofür Ihr Herz schlägt, kann Ihr Zuhause sein.

Ci. 1,5 km von Dorf Aguilas entfernt. In Pflanzhöhe gelegen, großer Saal (Café) und die Freizeitanlagen über ein 200. Ein herrlicher Weg führt durch zum Meer. Landhaus im Charakter und Dach aus ca. 10 km. entfernt, Lagerhaus für Sportgeräte, Spielplatz für Kinder und viele weitere Freizeitanlagen möglich.

- 1) Sicht auf die große Straße.
- 2) Freizeitanlagen mit Obstbaum.
- 3) Der Pool im Hofbereich aus granit.
- 4) Einmaliger Pool aus Granit.
- 5) Spielplatz für Kinder.
- 6) Mauer für Auto-Tag.

Ihr Haus in Andalusien. Machen Sie sich ein Bild davon. Wofür Ihr Herz schlägt, kann Ihr Zuhause sein.

Ci. 1,5 km von Dorf Aguilas entfernt. In Pflanzhöhe gelegen, großer Saal (Café) und die Freizeitanlagen über ein 200. Ein herrlicher Weg führt durch zum Meer. Landhaus im Charakter und Dach aus ca. 10 km. entfernt, Lagerhaus für Sportgeräte, Spielplatz für Kinder und viele weitere Freizeitanlagen möglich.

Ihr Haus in Andalusien. Machen Sie sich ein Bild davon. Wofür Ihr Herz schlägt, kann Ihr Zuhause sein.

Ci. 1,5 km von Dorf Aguilas entfernt. In Pflanzhöhe gelegen, großer Saal (Café) und die Freizeitanlagen über ein 200. Ein herrlicher Weg führt durch zum Meer. Landhaus im Charakter und Dach aus ca. 10 km. entfernt, Lagerhaus für Sportgeräte, Spielplatz für Kinder und viele weitere Freizeitanlagen möglich.

„Selbstgebastelte“ Broschüre für Garten- und Landschaftsarchitekten, mit sehr hohem Aufmerksamkeitscharakter.



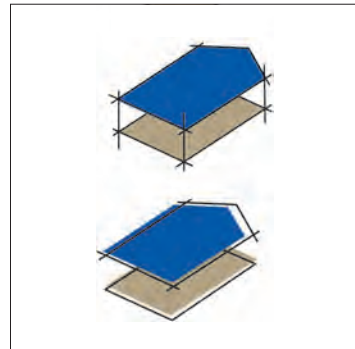

Bsp. Bildmarkenentwicklung: Wertgrund, Halle

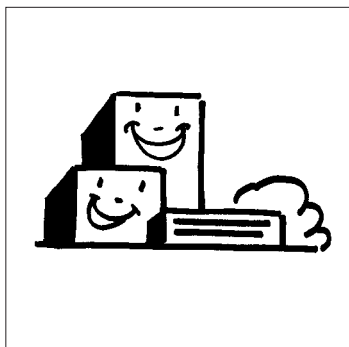
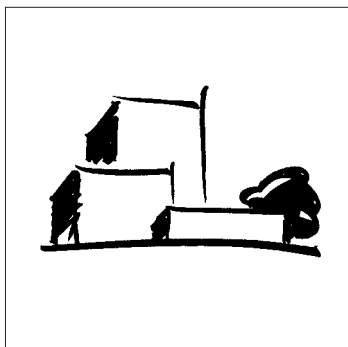

Bsp. Bildmarkenentwicklung: Wohnbau Neckar, Stuttgart



Bernried Erdwärme AG (Bernried bei München)

Die Bernried Erdwärme AG hat seit September 2006 die Erlaubnis für die Aufsuchung von Erdwärme im Feld Bernried am Starnberger See. Geplant ist die Errichtung eines Erdwärmekraftwerkes, das die umliegenden Gemeinden mit Fernwärme und Strom versorgt.

**BERNRIED  
ERDWÄRME AG**  
Energie aus tiefer Überzeugung



**BERNRIED  
ERDWÄRME AG**  
Energie aus tiefer Überzeugung



Entwicklung einer Dachmarke  
mit emotional gehaltenem Claim...

...zur Kommunikation und Information  
wurden bewußt bürgernahe und Umwelt-  
bewußtsein ausstrahlende Bildmotive  
direkt aus der Gemeinde Bernried und  
vom Starnberger See verwendet





Bernried Erdwärme AG, Hebelstrasse 10, 74321 Bietigheim-Bissingen

An

Bietigheimer Zeitung  
Herr Max Wombach  
Schubarstrasse 124

74321 Bietigheim Bissingen

Sitz der Gesellschaft:  
Dorfstraße 16  
D-82347 Bernried/Oberbayern

Niederlassung:  
Stußfurter Straße 13  
D-74321 Bietigheim-Bissingen

Telefon: 0800-633 18 11  
Fax: 0800-633 18 12

**Zur Info:**

Bietigheim-Bissingen, den 4.6.2006  
Betreff: Auswahl einer geeigneten Korrespondenzschrift

Sehr geehrter Herr Mustermann,

Schön, dass Sie neugierig reinschauen, obwohl hier ja eigentlich noch gar kein richtiger Text steht, sondern nur der sogenannte Blindtext. Der aber soll Ihnen diesmal mehr Spass machen als das "Erisaidikum" oder das "Kiswaheli omryx nomyx" oder dieses "Iam quanto minoris constat haec felicitas accessio" oder "In general, bodytypes are measured in the typographical point size".

Dieser Blindtext will Ihnen nämlich dreierlei sagen: Erstens will er den Texter entschuldigen - tut uns leid, aber es war einfach unmöglich, das Ding gestern nacht noch exakt auf Länge runterzuschreiben. Das Briefing, Sie wissen schon. Schwieriges Thema. Und die Freundin ist krank, und der Freund wollte unbedingt in diesen neuen Film. Also sorry. Ja, und zweitens haben wir Sie bis hierhin zum Lesen gebracht und wollen damit belegen, dass nicht alle Marktforscher und Kaffeesatzleser recht haben, die sagen, dass unser armer Freund Otto Normalverbraucher und seine hässliche Schwester Lieschen Müller maximal Null Komma gar kein Interesse haben für Texte.

Macht er blind, und wenn ja, wer? Die Grafiker und Typografen, die solange blind in die Tasten hauen, bis ein Schreiber die Zeilen mit Sinn füllt? Ich denke, das Würdchen will uns ja auch nur warnend darauf hinweisen, dass viel zu oft nach dem Motto "Augen zu und durch" verfahren wird bei der verantwortungsvollen Aufgabe, Grauwert zu verteilen.

Bei Rückfragen erreichen Sie mich direkt unter Tel.: (07141) 2 99 92 88 .

Grüße aus Bietigheim  
Lutz K. Stahl



**Lutz K. Stahl** (opt.-Mischschwingung, F#)

Vorstand

Sitz: Gutshaus-Wendel-Str. 12, D-74321 Bietigheim-Bissingen  
Tel.: +49-7142-918320, Mobil: +49-17-5-6331011, Fax: +49-7142-919021  
E-Mail: lutz.stahl@bernriederdwärme.de, www.bernriederdwärme.de

Sitz der Gesellschaft: Dorfstraße 16, D-82347 Bernried a. Starnberger See

Vorstand:  
Lutz K. Stahl  
Vorsitzender Aufsichtsrat:  
Hansjörg Schäfer

Dresdner Bank  
Kto-Nr.: 1234567890  
BLZ: 604 800 08

Ust-Id-Nr.: DE 123456  
Steuer-Nr.: 1234560

Amtsgericht:  
Weilheim/Oberbayern  
Finanzamt:  
Weilheim/Oberbayern

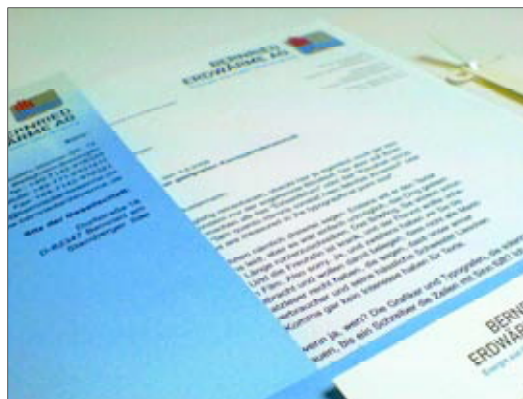
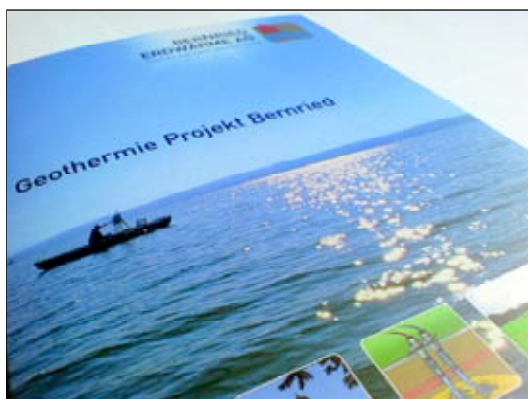

Entwicklung komplettes Corporate-Design ...  
... Geschäftsausstattung, Messestand, Multifunktionsmappe für  
Image- und Presse Zwecke, Plakate, Projektbroschüre, Infotafeln

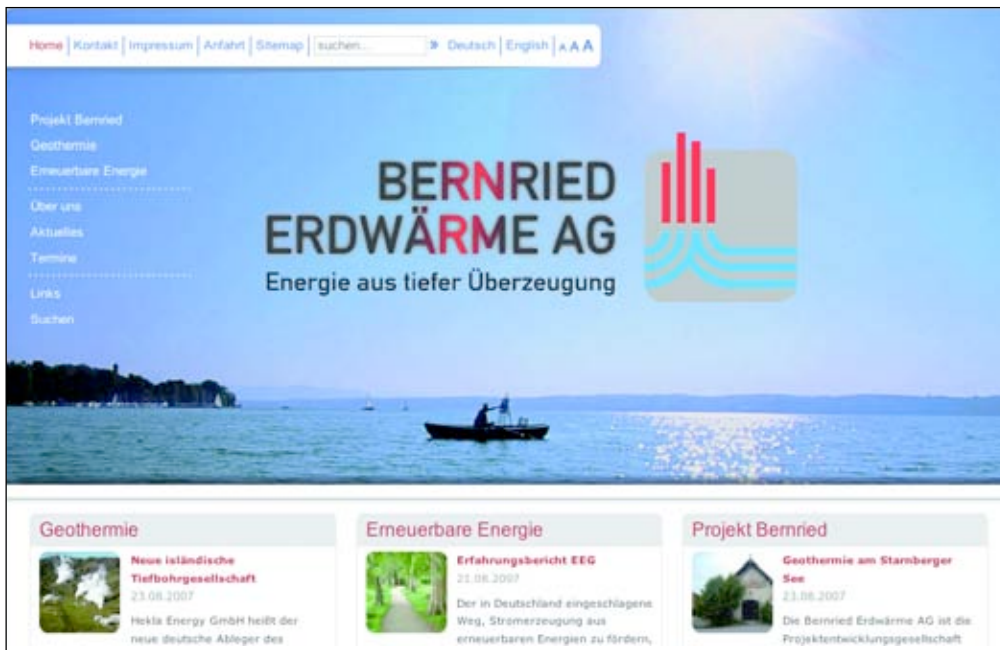

Die Vorschauseiten und auch die Teaser auf der Startseite werden automatisch generiert

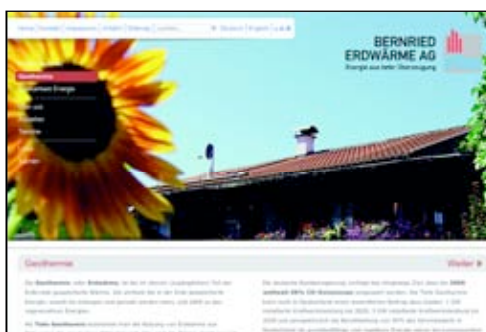

Einstiegsseite



Themenübersicht mit Bild und Kurztext



Ausführlicher Artikel mit Bild und Langtext

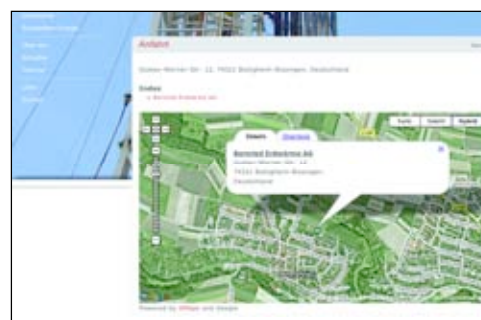

Anfahrt mit Google Maps

### Konzeption und Realisierung des Internet-Auftrittes ...

... die Website basiert auf einem umfangreichen OpenSource Content-Management-System (Joomla), das individuell programmiert und eingerichtet wurde. Dadurch kann die Website vom Kunde komfortabel selbst verwaltet werden (auf allen Seiten, mit Sprachauswahl, Module für Termine, Neuigkeiten und Links, etc.)



Entwicklung eines durchgängigen  
Illustrationsstils ...

... Veranschaulichung in der Planungsphase,  
Erklärung technischer Abläufe, benötigt zur  
Aufklärung/Information der Bürger sowie auch  
zur Pressearbeit und Kommunikation



Architekturskizze

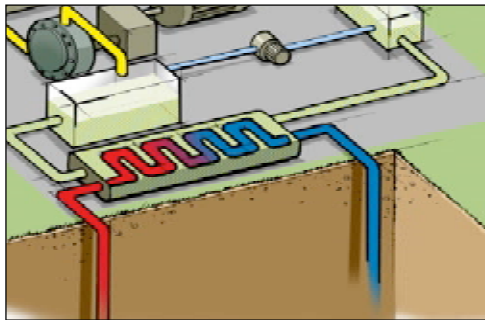

Technische Illustration

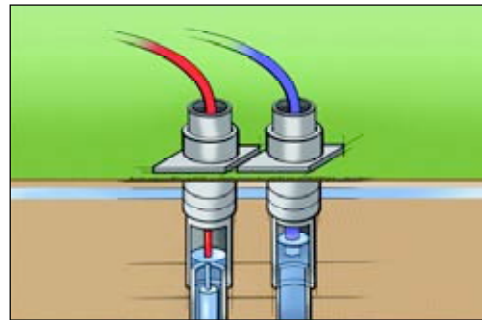

Technische Illustration

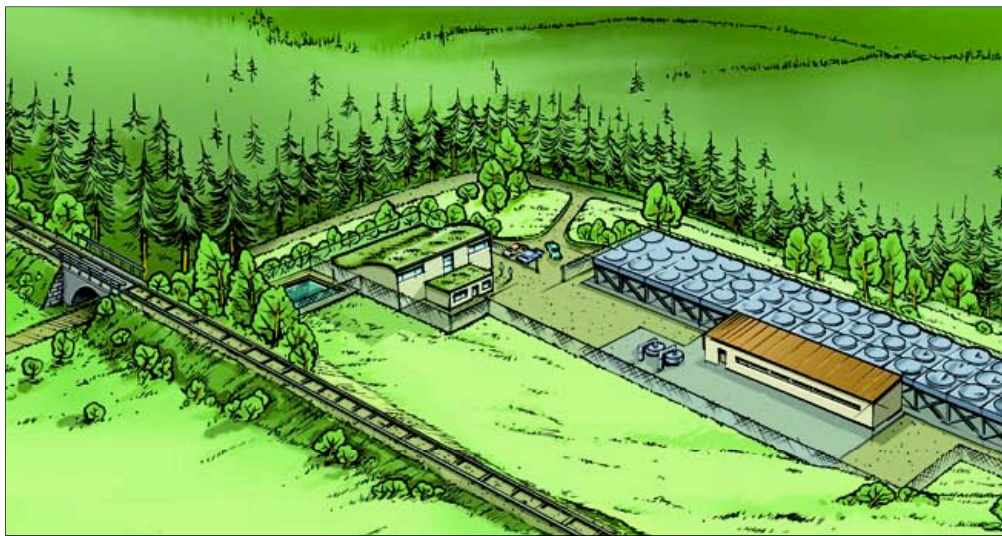

Betriebsgelände (2011)

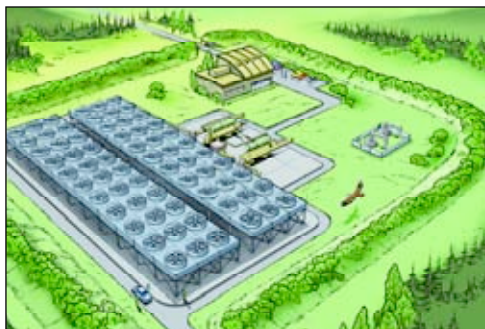

Damals geplantes Betriebsgelände (2009)

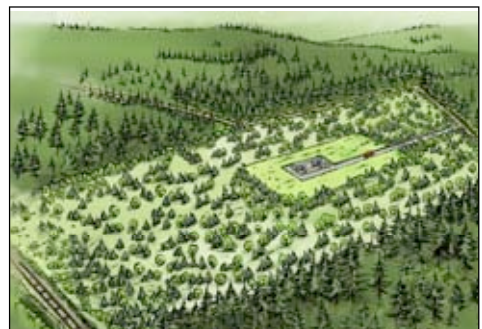

Reinjektionsplatz (2011)



Info- und Projekttafel, Format A2 für Bürgerversammlungen/Podiumsdiskussionen

Infobrief 8-12 seitig, alle Haushalte Gemeinde Bernried, Erscheinung 5 x pro Jahr

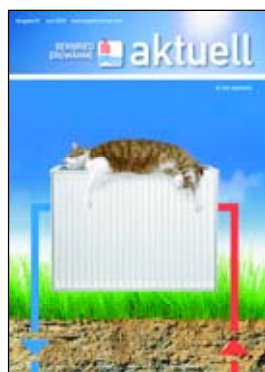
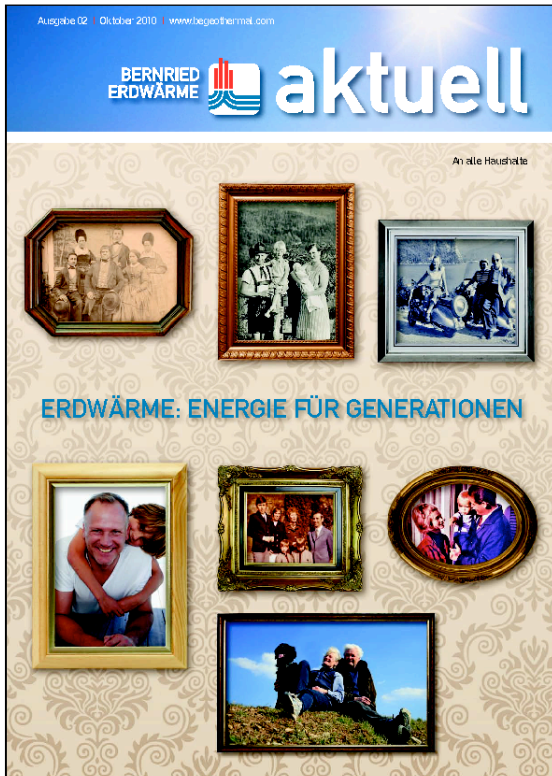

Neukundenaktivität im Bereich Geothermie



bildstein\* auf der  
GEOEnergie Europe 2007

...die Exkursion zur Baustelle der  
Geothermieanlage Unterhaching vertiefte  
unser Wissen über die Geothermie  
und sensibilisierte uns erneut für die  
Bedürfnisse der Branche



Neben einem Geothermiekongress fand gleichzeitig eine stark frequentierte Messe statt. bildstein\* war mit eigenem Stand vertreten. Zahlreiche Besucher interessierten sich für unsere themenspezifische Präsentation von Illustrationen und Animationen und freuten sich über unser Give-away: eine Wärmflasche als Symbol für Wärme, Energie und gute Geschäftsbeziehungen.

## Gute Gründe für die Zusammenarbeit mit bildstein\*-büros:

- » fundiertes Basiswissen im Bereich der regenerativen Energien
- » Erfahrungen mit Geothermie-Projekten (Barrried Erdwärme AG)
- » beste Netzwerke für die öffentlichkeitswirksame Publikation von aktuellen Themen (Texter mit breitem Fachwissen, PR-Agentur mit erstklassigen Kontakten zu Fachredaktionen)
- » langjährige Erfahrung und Reputation in wirkungsstarker Gestaltung (Grafik, Animation, Film)
- » verteilte Umsetzungskompetenz in der Herstellung aller Medien (Print, Web, DVD, Film)
- » hohe Affinität zum Thema und damit große Motivation, in diesem Bereich zu arbeiten

## Unser Leistungsangebot:

**Gesamtunterstützung beim Unternehmensauftritt:**  
Internet/Printprodukte/Messe- und Veranstaltungsauftritte/Pressearbeit etc.

**Projektbezogene Unterstützung:**  
Presse und Kommunikation (Internet, Print)  
Event-Organisation, Messen, Bürgerversammlungen  
Veranschaulichung/Visualisierung technischer Prozesse (Animation, Film)  
Unterstützung bei der Investoren-/Partnersuche durch Mailings, Broschüren, Imagefilme

**Vertriebs- und Marketingunterstützung:**  
Unterstützung beim Vertrieb/Verkauf von Fernwärme oder Strom  
Marketing und Markenbildung für branchenverwandte Produkte oder Leistungen (z.B. Heißquellen, Bohrtechnik)

## Wo gehen Sie heute hin, wenn Sie auf alle Möglichkeiten eines modernen Marketings zurückgreifen, aber nicht in der Anonymität einer großen Werbeagentur untergehen wollen?

An einen Ort, der überschaubar ist, wo man Sie und Ihre Aufgaben kennt und versteht, wo Sie sich zurechtfinden. Ein Ort, der jederzeit die Spezialisten aus einem langjährig gewachsenen Netzwerk individuell für Ihre Aufgabe zusammenstellen kann. Wie eine große Werbeagentur – aber ohne großes Getöse.

Mit Spezialisten, die professionell denken und Spaß daran haben für kleine, mittelständische und große Kunden ungewöhnliche, nachhaltige Kommunikation zu entwickeln.

## Dieser Ort heißt bildstein\*

Unkompliziert, aber manchmal unbequem, wenn es um ein gutes Ergebnis geht. Ruhig bei der Arbeit, aber laut in der Wirkung. Schnelle Wege in der persönlichen Kommunikation, aber zielorientierte Ausdauer in der Umsetzung Ihrer Ziele!

## Herzlich willkommen!

Bei bildstein\* profitieren Sie von einem vielseitigen Netzwerk mit Partnern aus allen Bereichen des Marketings. Von gestandenen Kreativen bis hin zu erfahrenen Unternehmensberatern.

Lernen Sie uns ganz einfach mithilfe Ihrer Maus bei einem kleinen Rundgang auf [www.bildstein-bueros.de](http://www.bildstein-bueros.de) kennen und nehmen Sie anschließend persönlich Kontakt zu uns auf.

Wir freuen uns schon darauf!

**bildstein\***  
[büros für kommunikation und gestaltung]



**Kommunikation und Marketing im Bereich Geothermie – Heiße Tipps für den Erfolg!**

bildstein\*-büros / hofenstraße 5 / D-71436 ludwigsburg  
tel. +49 7141 2992288 / fax. +49 7141 2992287  
mail. [info@bildstein-bueros.de](mailto:info@bildstein-bueros.de) / [www.bildstein-bueros.de](http://www.bildstein-bueros.de)

## Gute Geschäftsbeziehungen zeichnen sich durch eine gewisse Wärme aus! Besonders in Ihrer Branche.

Ein unverwechselbares Firmenprofil und ein konturiertes Leistungsspektrum sind in dem schnell wachsenden Markt der Geothermie ein Muss. Nur mit einer überzeugenden Aufstellung finden Sie die richtigen Projektpartner und erreichen die Aufmerksamkeit Ihrer potenziellen Kunden oder Investoren.

**Dazu benötigen Sie zielgenaue Kommunikationsmittel von einem verlässlichen Partner, der sich in Ihrem Metier auskennt!**

Ein Mann Corporate-Design, repräsentative Printprodukte sowie ein informativer Internetauftritt sind zur Prägung des eigenständigen Profils unerlässlich. Eine professionelle Pressearbeit unterstreicht und unterstützt Ihre Kommunikation nach außen. Grenzen Sie sich im Wettbewerb erfolgreich ab! Wir helfen Ihnen gerne dabei.

Speziell für die erklärungsbedürftige Technologie der Geothermie und den damit verbundenen Leistungen bieten wir individuelle „Kraftpakete“ an, in denen wir aussagekräftige Illustrationen und Animationen, starke Begleittexte, Powerpoint-Präsentationen u.v.m. unternehmens- und projektorientiert bündeln und realisieren.

### Ist das nicht auch eine interessante Perspektive für Ihr Unternehmen?

Wir beraten Sie gerne und erstellen Ihnen ein faires und partnerschaftliches Angebot ganz nach Ihren Budgetvorstellungen.

Mit energiegeladenen Grüßen aus Ludwigsburg

  
Peter Bildstein

## Grenzen Sie Ihr Unternehmen erfolgreich vom Wettbewerb ab und überzeugen Sie damit Entscheider, Investoren und Partner.

**Der erste Eindruck ist entscheidend!** Wir unterstützen Sie in Ihrer Überzeugungsarbeit während der Genehmigungsphase. Ihren Claims bei wichtigen Kostellungs- und Präsentationsleistungen in Stadt- oder Gemeinderatsitzungen.

- Erstellung aussagekräftiger Booklets für die Teilnehmer
- grafische Gestaltung von Infowänden
- informative Powerpoint/Präsentationen
- eigenständige Charts/technische Illustrationen

**Dies beeindruckt Partner und Investoren!** Hoch dem in Basel die Wasserprezession an einem Geothermie-Projekt in 5.000 m Tiefe ein kleines Erdbeben auslöste, reagierte die Bevölkerung sehr verunsichert. Eine professionelle Pressearbeit durch unser Netzwerk wirkte einem bevorstehenden Imageverlust entgegen und hilft im Gegenzug, Ihre erfolgreich abgeschlossenen Projektschritte positiv und glaubwürdig an die Öffentlichkeit zu kommunizieren.

- Erarbeitung eines Pressekonzepts
- Einzel-Redaktionskontakte/-absprachen und/oder Aussendungen an hochwertig selektierte Verleger
- Pressenmappe, Pressespazier, CD-ROMs
- Backstagearbeit, Barrierefreiheit, Homepage-Überprüfung
- Initial-Pressearbeit (anlassbezogen), Presseaussendungen
- Aufbau von Pressevertreter, Seminar/Event/Ausstellung
- Pressekonferenz vor Ort (Konzeptionelle Mitarbeit, Einladung Presseveranstaltung, Reportagen/Interviews)

**Wiedererkennung schafft Vertrauen!** Eine aufmerksamkeitsstarke Marke mit prägnanter Positionierung trägt entscheidend zum Erfolg Ihrer Kommunikation bei. Wir erstellen ein durchgängiges Corporate-Design für Ihr Unternehmen und helfen Ihnen bei der Realisation und Produktion aller Werbe- und Informationsmittel.

- Dachmarkenkonzept (für zukünftige Untermarken)
- Positionierung, Claimerstellung
- Repräsentative Geschäftsausstattung
- Multifunktionsmappe (Info, Presse, Image)
- aussagekräftige Image-/Projektbroschüre mit eigenständiger Textsprache und durchgängigem Fotostil
- starke Powerpointpräsentationen

**Aktualität im Internet zeigt Kompetenz!** Kommunizieren Sie vielfältige und verständliche Informationen über den Verlauf Ihres Projekts. Wir denken mit und bieten Ihnen erweiterbare Tools und ausbaufähige Module für eine erfolgreiche Präsenz im Web. Wir liefern auch das fachliche Wissen im Online-Marketing Bereich.

- einfache, übersichtliche Struktur und Navigation
- professionelle Beratung, Konzeption und Webdesign
- Programmierung nach aktuellen Web-Standards
- zukunftsfähiger, modularer Aufbau
- Standardkonform, Suchmaschinenoptimiert(...)
- Open-Source CMS-Lösung (zum selbst verwalten)...
- Login mit Benutzernamen und Passwort...
- Newsletter, Bildergalerie...

**Präsentieren Sie plastisch durch Illustration und interaktive Gestaltung!** Viele Menschen - auch Ihre Investoren - interessieren sich heutzutage für die erneuerbaren Energien und wollen mehr über die technischen Zusammenhänge und geologischen Hintergründe erfahren.

- Entwicklung eines eigenständigen Illustrationsstils
- interaktive und lineare Animationen (mit Flash)
- Foto-, Film-/Videodokumentation einzelner Projektschritte oder chronologischer Projektverlauf
- virtuelle Rundgänge mit Panoramafotografie (auf dem Gelände/im Kraftwerk)

**Wecken Sie Interesse bei Events!** Zeigen Sie sich auf Kongressen und Fachvorlesungen von der besten Seite. Wir entwickeln modulare Infostände, die mitwirken, und liefern die passende Ausstattung dazu:

- Standkonzeption mit modularen, erweiterbaren Systemen
- individuelle Displays/Roll-Ups/Banner oder Falten
- passende Give-Aways und aufmerksamkeitsstarke Aktionen
- Logotafeln mit informativen Endlosschleifen
- Informationspräsentationen auf Terminals (Flash, Video)
- Interaktive Animationen, bewegte Trailer

Dazu gab es den Info-Flyer mit „heißen“ Tipps für erfolgreiche Kommunikation im Bereich Geothermie. Viele Gespräche bestätigten unseren Standpunkt, dass ein klares Corporate Design, repräsentative Printprodukte sowie ein informativer Internetauftritt zwingend für Unternehmen in diesem Segment sind.